

PL INSTRUKCJA MONTAŻU WINYLOWEJ OKLEINY ŚCIENNEJ PINO, LANA, TELA.

Montaż winylowej okleiny powinien zostać wykonany przez profesjonalistę z użyciem specjalistycznych narzędzi, takich jak: nóż tapicerski, szpachla oraz walek lub pędzel do nakładania i gruntowania.

PRZYGOTOWANIE

Powierzchnia ściany

Podłoże powinno być suche, czyste, odpyłone, idealnie gładkie i wytrzymałe. Powierzchnia ściany nie może się kruszyć. W przypadku podłoża kruszącego się, należy usunąć niestabilne jego części, a ubytki zaszpachlować twardą masą szpachlową. Malowaną ścianę należy dokładnie umyć środkiem odtłuszczającym. Temperatura w pomieszczeniu nie powinna być niższa niż 10°C.

- ! Okleina nie przykrywa nierówności ściany, często je uwypukla.

Gruntowanie

Powierzchnia ściany powinna być mocno zagruntowana środkiem: grunt Vinylpex. Gruntujemy wszystkie rodzaje ścian: karton-gips, tynkowe, deweloperkie, pomalowane. W przypadku jasnych oklein, zaleca się zabielenie ściany, wg schematu

grunt – malowanie – grunt. Po zagruntowaniu ściany zaleca się jej zmatowienie.

Kleje

Zaleca się stosowanie kleju dedykowanego do oklein ciężkich, firmy Vinylpex. Przed jego zastosowaniem, należy zapoznać się z instrukcją, umieszczoną na opakowaniu.

Zasady ogólne

Przed przystąpieniem do prac, zaleca się sporządzenie planu nakładania okleiny. Nie należy łączyć oklein z różnych partii produkcyjnych na jednej ścianie. W przypadku zamówienia kilku rolek okleiny, poukładać rolki wg kolejności numerów, od najniższego do najwyższego! Numery rolek z okleiną, wskazują na sugerowaną kolejność jej nakładania. Rozpocząć nową rolę okleiny po zużyciu wcześniejszej.

- ! Okleiny na jednej ścianie, powinny pochodzić z jednej partii produkcyjnej.

Cięcie

Pasy okleiny ściennych należy wycinać z zapasem 5-10 cm od wysokości ściany. Pociętą okleinę, ponumerować ołówkiem, wg kolejności jej nakładania. Do numeracji, nie używać długopisów, flamastrow, itp. Na ścianie wyznaczyć pionową linię, wzdłuż której będzie nakładany pierwszy pas okleiny.

- ! Przed rozcięciem okleiny, sprawdzić czy kolor i wzór jest właściwy i wolny od wad.

NAKLEJANIE

Klej nakładać tylko na ścianę, nie na okleinę! UWAGA! Rys. 1a dotyczy montażu okleiny PINO. Pasy tej okleiny obracamy naprzemiennie. Obrót zależy od światła padającego na okleinę i jest zalecany przy ciemnych kolorach.

Montaż na zakładkę
Montaż okleiny wymaga dopasowania wzoru.

- Naklejamy pierwszy pas okleiny wzdłuż wytyczonej wcześniej pionowej linii.
- Doklejamy drugi pas tak, aby zachodził na pierwszy ok. 5-10 cm i wygładzamy całość łączenia.
- Następnie wykonujemy pionowe cięcie od sufitu aż do podłogi, przez oba arkusze okleiny, używając bardzo ostrego noża.
- Usuamy ze ściany odcięte fragmenty okleiny, również ze spodu i łączymy krawędzie okleiny na styk.
- Nadmiar kleju usuwamy wilgotną ściereczką do sucha.

- ! Okleinę możemy przecierać wilgotną (nie mokrą) ściereką z mikrofibry bez struktury.

- ! W miejscu łączenia się oklein, zaleca się malowanie ściany na kolor zbliżony do koloru okleiny.

Dane techniczne: patrz etykieta wyrobu.

GWARANCJA

Charakterystyka techniczna produktu zwanego dalej „przedmiotem gwarancji”. Winylowa okleina ścienna – warstwa wierzchnia winylu na podkładzie poliestrowym/bawełnianym, zabezpieczona specjalną powłoką. Odporna na alkohol oraz promieniowanie UV. Produkt wodoodporny, nieprzemakalny.

Ogólne warunki gwarancji jakości

- Producent oświadcza, że objęty niniejszą gwarancją materiał został wykonany zgodnie z zasadami wiedzy technicznej oraz przepisami prawa.
- Okres gwarancji wynosi 24 miesiące licząc od dnia zakupu lub podpisania protokołu odbioru końcowego bez zastrzeżeń.
- Okładziny ścienne Vinylpex są przeznaczone do pomieszczeń wewnętrznych i tak też powinny być stosowane.

- Montaż powinien być przeprowadzony przez autoryzowaną firmę montażową, przy zastosowaniu kleju marki Vinylpex.
- Przed montażem należy sprawdzić czy produkt nie posiada żadnych wad. Wadę na ścianie należy zweryfikować do 2 położonych bryłów.
- Prawdopodobnie zamontowana tapeta nabiera odporności po 7 dniach od montażu.

Gwarancja obejmuje:

- Wodoodporność materiału.
- Nieprzemakalność materiału.
- Wybarwienie materiału pod wpływem działania promieni słonecznych.

Gwarancja nie obejmuje:

- Siły wyższej.
- Normalnego zużycia przedmiotu gwarancji.
- Szkód wynikłych z winy zamawiającego takich jak stosowanie środków chemicznych, detergentów oraz substancji żrących do czyszczenia okleiny.

Sposób konserwacji okleiny:

- Okleinę należy przecierać wilgotną (nie mokrą) ściereką z mikrofibry bez struktury.
- Do czyszczenia oklein ściennych nie należy stosować środków chemicznych oraz domowych środków czyszczących (ocet, soda oczyszczona).

ES INSTRUCCIONES DE INSTALACIÓN DEL REVESTIMIENTO VINÍLICO DE PARED PINO, LANA, TELA.

La instalación del vinilo debe ser realizada por un profesional utilizando herramientas especializadas como un cuchillo de tapicero, espátula y un rodillo o brocha para aplicar el pegamento y el imprimante.

PREPARACIÓN

Superficie de la pared

El sustrato debe estar seco, limpio, sin polvo, perfectamente liso y resistente. La superficie de la pared no debe descomponerse. En el caso de los sustratos que se descomponen, se deben eliminar las partes inestables del sustrato y rellenar los huecos con un compuesto de relleno duro. Si la pared está pintada, debe lavarse a fondo con un producto desengrasante. La temperatura ambiente no debe ser inferior a 10°C.

- ! El revestimiento no cubre los desniveles de la pared, sino que a menudo los resalta.

Imprimación

La superficie de la pared debe estar bien imprimada con la imprimación Vinylpex. Imprimamos todo tipo de paredes de: cartón-yeso, enlucido,

pintadas. En el caso de revestimientos claros, es aconsejable blanquear la pared según el esquema imprimación – pintura – imprimación. Tras la imprimación de la pared, se recomienda matar la pared.

Adhesivos

Se recomienda utilizar un adhesivo especial para los revestimientos pesados de Vinylpex. Antes de utilizarlos, lea las instrucciones del envase.

Normas generales

Antes de empezar a trabajar, es aconsejable elaborar un plan de aplicación del revestimiento. No combine revestimientos de diferentes lotes de producción en la misma pared. Cuando pida varios rollos de revestimiento, ordene los rollos por orden de número, de menor a mayor. Los números de los rollos de revestimiento indican el orden de aplicación recomendado. Inicie un nuevo rollo de revestimiento una vez que el anterior se haya agotado.

- ! Los revestimientos que se coloquen en una pared deben proceder del mismo lote de producción.

Corte

Las tiras del revestimiento deben cortarse con un margen de 5-10 cm de la altura de la pared. Numere el revestimiento cortado con un lápiz, según el orden de aplicación. Para la numeración, no utilice bolígrafos, rotuladores, etc. En la pared, marque una línea vertical a lo largo de la cual se aplicará la primera tira de revestimiento.

- ! Antes de cortar el revestimiento, compruebe que el color y el dibujo son correctos y no tienen defectos.

APLICACIÓN CON ADHESIVO

¡Aplique el adhesivo solo a la pared, no al revestimiento! ¡ATENCIÓN! La Fig. 1a se refiere al montaje del revestimiento PINO. Las tiras de este revestimiento deben girarse alternativamente. El giro depende de la luz que incide sobre el revestimiento y se recomienda para colores oscuros.

Montaje por los extremos

El revestimiento requiere un ajuste de patrón.

- Pegue la primera tira de revestimiento a lo largo de la línea vertical marcada anteriormente.
- Pegue la segunda tira para que se superponga a la primera unos 5-10 cm y alise toda la unión.
- A continuación, hacemos un corte vertical desde el techo hasta el suelo, a través de ambas láminas de revestimiento, utilizando un cuchillo muy afilado.
- Retire los trozos de revestimiento cortados de la pared, incluidos los que están debajo, y junte los bordes del revestimiento.
- Retire el exceso de adhesivo con un paño húmedo o una esponja seca.

- ! El revestimiento puede limpiarse con un paño de microfibra no estructurado (no húmedo).

- ! En los puntos de unión de los revestimientos, se recomienda pintar la pared de un color similar al del revestimiento.

Datos técnicos: ver etiqueta del producto.

GARANTÍA

Características técnicas del producto en lo sucesivo, "el objeto de la garantía". Revestimiento mural vinílico: capa superior de vinilo sobre un soporte de poliéster/algodón, protegido con un revestimiento especial. Resistente al alcohol y a los rayos UV. Producto impermeable, resistente al agua.

Fabricante: Przedsiębiorstwo Powlekania Tkanin Vinylpex Robińscy Sp. J. Polska, 60-175 Poznań, ul. Hiacyntowa 39.

Condiciones generales de la garantía de calidad

- El fabricante declara que el material cubierto por esta garantía ha sido fabricado de acuerdo con los conocimientos técnicos y la legislación.
- El periodo de garantía es de 24 meses a partir de la fecha de compra o de la firma del acta de aceptación definitiva sin reservas.

- Los revestimientos de pared Vinylpex están pensados para su uso en interiores y deben utilizarse como tales.
- La instalación debe ser llevada a cabo por un instalador autorizado utilizando el adhesivo Vinylpex.
- Antes de la instalación, compruebe si el producto no tiene defectos. El defecto en la pared debe verificarse hasta 2 fragmentos colocados.
- El papel pintado correctamente instalado se vuelve resistente 7 días después de la instalación.

La garantía cubre:

- Impermeabilidad del material.
- Resistencia al agua del material.
- Pérdida de color del material debido a la exposición al sol.

La garantía no cubre:

- Fuerza mayor.
- Desgaste normal del producto.
- Los daños causados por el comprador, como el uso de productos químicos, detergentes y sustancias corrosivas para la limpieza del revestimiento.

Mantenimiento del revestimiento:

- El revestimiento debe limpiarse con un paño de microfibra no estructurado (no húmedo).
- No utilice productos químicos ni limpiadores domésticos (vinagre, bicarbonato de sodio) para limpiar el revestimiento de pared.

EN VINYL WALLCOVERING INSTALLATION INSTRUCTIONS PINO, LANA, TELA.

The installation of the vinyl wrap should be done by a professional using specialized tools such as an upholstery knife, spatula, and a roller or brush for applying glue and primer.

PREPARATIONS

Wall substrate

The substrate shall be dry, clean, free of dust, smooth, and sound. The wall substrate shall not crumble. If the substrate crumbles, remove all detached pieces and fill out the holes flush with a hard filler putty. If the wall was painted, wash it thoroughly with a degreaser. The room temperature must be 10°C or higher.

- ! The wallcovering will not hide roughness, it will often pronounce it.

Priming

Prime the wall substrate generously with the Vinylpex Primer. Every wall substrate type will require priming, including drywall-lined, rendered, builder's finished, and paint coated walls. For light wallcovering colours, it is recommended to whiten

the wall by applying the primer, followed by white paint, and another coat of primer. Once primed, the wall is recommended to be dulled.

Adhesives

A Vinylpex adhesive for thick wallcoverings is recommended. Read the instructions for use on the adhesive container before use.

General requirements

Before attempting to install the wallcovering, it is recommended to plan the installation. Do not install wallcovering from different production lots on the same wall. If more than one wallcovering roll is ordered for the project, arrange the rolls from the lowest to the highest roll number! The ascending wallcovering roll numbers are the order of installation from rolls. Start each new wallcovering roll once the last one is spent.

- ! Install the wallcovering from the same production lot on the same wall.

Cutting

Cut the wallcovering roll to match the wall height plus 5-10 cm of length. Number the cut wallcovering lengths with a pencil in the order of installation. Do not apply the numbering with ball pens, felt-tip pens, etc. Mark out the vertical line on the wall along which the first length of wallcovering will be applied.

- ! Before cutting the wallcovering to length verify that the colour and pattern are correct and free of defects.

ADHESIVE BONDING

Apply glue only to the wall, not to the veneer! ATTENTION! Fig. 1a refers to the installation of the PINO veneer. The strips of this veneer should be alternately rotated. The rotation depends on the light falling on the veneer and is recommended for dark colors.

Overlapping installation

The wallcoverings require the pattern to be aligned between the successive lengths applied.

- Apply the first wallcovering length along the vertical line on the wall.
- Apply the next length overlapping the first length by 5-10 cm. Smooth the whole joint.
- Use a very sharp knife to cut through both overlapping sheets of the wallcovering along the vertical line, from the ceiling to the floor.
- Remove the cut-off strips of the wallcovering (also from underneath the wallcovering length) and make the opposite edges butt-joined.
- Remove excess adhesive with a damp cloth/sponge until dry.

- ! Clean the wallcovering by wiping with a damp (non-dripping), untextured microfibre cloth.

- ! It is recommended to paint the wall along the wallcovering joints in a colour close to the wallcovering colour.

Technical data: see product label.

WARRANTY

Technical specification of the product henceforth the "Warranty Object". A vinyl wallcovering consisting of a top vinyl layer, protected with a special coating, and a polyester/cotton backing. Resistant to alcohol and UV. Waterproof and non-water absorbing.

Manufacturer: Przedsiębiorstwo Powlekania Tkanin Vinylpex Robińscy Sp. J. Polska, 60-175 Poznań, ul. Hiacyntowa 39.

General quality warranty terms and conditions

- The manufacturer declares that the Warranty Object has been manufactured in compliance with good engineering practice and regulations of law.
- The warranty period is 24 months from the date of purchase or the date of signing an unconditional final acceptance report, as applicable.

- The Vinylpex wallcoverings are intended for indoor applications and no other application is authorized.
- The wallcoverings shall be installed by an authorized installation contractor, using a Vinylpex adhesive.
- Inspect the Warranty Object for defects before installing. The defects on the wall can be verified up to two wallcovering lengths already installed.
- The wallcovering will develop full resistance in 7 days after correct installation.

This warranty is provided for:

- Waterproof performance of the material;
- Non-water absorption of the material;
- Colour fastness of the material exposed to sunlight.

This warranty is not provided for:

- Force majeure;
- Normal tear and wear of the Warranty Object;
- Damage caused by the Project Owner, which may include use of any chemicals, detergents, or corrosives to clean the wallcovering.

Wallcovering care and maintenance:

- Clean the wallcovering with a damp (non-dripping), untextured microfibre cloth.
- Do not use any chemicals or household cleaning products (e.g. vinegar or baking soda).

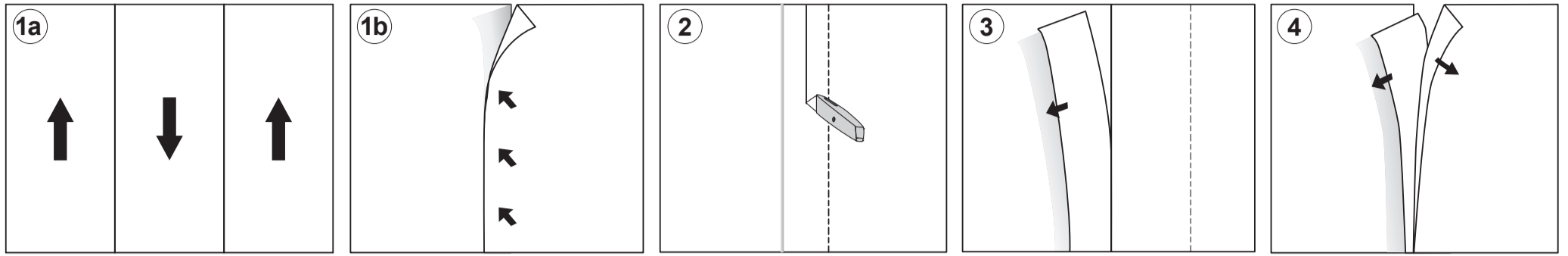

HR UPUTE ZA MONTAŽU ZIDNE OBLOGE OD VINILA PINO, LANA, TELA.

Montaža vinilne folije treba biti izvršena od strane profesionalca uz korištenje specijaliziranih alata poput tapicerskog noža, špatule te valjka ili kistova za nanošenje ljepila i temeljnog premaza.

PRIPREMA

Površina zida

Površina treba biti suha, čista, bez prašine, savršeno glatka i izdrživa. Površina zida ne smije biti oštećena. U slučaju površina koje se mive, treba prvo ukloniti nestabilne dijelove površine, a nedostatke dopuniti tvrdom glet masom. U slučaju obojenog zida, treba ga prvo oprati sredstvom, kako bi se otklonila masnoća. Temperatura u prostoriji ne treba biti niža od 10°C.

- Zidna obloga ne prekriva neravnu površinu zida, često neravnine se više primijete.

Grundiranje

Površina zida treba biti jako grundirana pomoću sredstva: sredstvo Vinylpex. Grundiramo sve vrste zidova: regips, zidani, developerski, obojeni. U slučaju obloga svijetle boje, preporuča se obojiti zid

u bijelu boju, prema načelu: grundiranje-farbanje-grundiranje. Nakon grundiranja zida, preporuča se njegovo matiranje.

Ljepila

Preporuča se primjena ljepila namijenjenog za teške obloge, tvrtke Vinylpex. Prije uporabe ljepila, treba pročitati korisničke upute na pakiranju.

Opća načela

Prije početka radova, preporuča se priprema plana stavljanja zidne obloge. Ne treba spajati obloge razne proizvodne serije na jednom zidu. U slučaju naručivanja obloga razne proizvodne serije, treba poredati rolne prema redosljedu brojeva, od najnižeg do najvećeg. Brojevi rolni s oblogama prikazuju sugeriran redosljed stavljanja. Treba početi novu rolnu nakon što se istroši prethodna.

- Obloge koje se stavlja na jedan zid trebaju biti iste proizvodne serije.

Sječenje

Pojaseve zidne obloge treba sjeći s viškom od 5 do 10 cm od visine zida. Posječenu oblogu treba obilježiti brojem pomoću olovke, prema redosljedu stavljanja. Za dodjelu brojeva ne koristiti kemijske olovke, flomastere i sl. Na zidu treba odrediti uzdužnu liniju, pored koje će se lijepiti prvi pojas obloge.

- Prije sječenja obloge, provjeriti da li su boja i uzorak pravilni te nemaju mana.

LJELPENJE

Ljepilo stavljati samo na zid, ne na oblogu! PAŽNJA! Slika 1a odnosi se na montažu PINO furnira. Trake ovog furnira treba najzajenično okretati. Okretanje ovisi o svjetlu koje pada na furnir i preporučuje se za tamne boje.

Montaža preklapanja

Obloga zahtijevaju prilagodavanje uzorka.

- Lijepimo prvi pojas obloge prema određenoj uzdužnoj liniji.
- Dodajemo drugi pojas stupnjeva tako, da bi ok. 5 do 10 cm nalijegao na prvi, nakon toga izgladiti spojeve.
- Nakon toga sijećemo od zida do plafona, preko oba sloja obloge, pomoću veoma oštrog noža.
- Uklanamo sa zida odsječene dijelove obloge, također dijelove koje se nalaze ispod i spajamo rubove obloge.
- Višak ljepila uklanjamo vlažnom krpom ili spužvom te sušimo.

- Obloga se može brisati vlažnom (ne mokrom) krpom od mikrofibre bez teksture.

- Na mjestu spajanja obloga, preporuča se obojiti zid u boji sličnoj oblozi.

Tehnički podaci: pogledajte etiketu proizvoda.

JAMSTVO

Tehničke značajke proizvođačkoj se dalje zove „predmet jamstva“. Vinilne zidne obloge – gornji sloj vinila na poliester/pamuk podlozi, učvršćen posebnim premazom. Otporan na alkohol te UV zračenje. Vodootporan, nepropustan proizvod.

Proizvođač: Przedsiębiorstwo Powlekania Tkanin Vinylpex Robiński Sp. J. Polska, 60-175 Poznań, ul. Hiacyntowa 39.

Opći uvjeti jamstva kvalitete

- Proizvođač izjavljuje da je materijal obuhvaćen ovim jamstvom izrađen u skladu s načelima tehničkog znanja i zakonskih propisa.
- Jamstveno razdoblje traje 24 mjeseca od datuma kupnje ili potpisivanja konačnog protokola prihvatanja bez rezervacija.

- Zidne obloge Vinylpex su namijenjene za prosto rije, koje se nalaze unutar zgrada i tako se trebaju korsistiti.
- Montaža treba biti izvršena od strane autorizirane tvrtke za montažu, uz uporabu ljepila tvrtke Vinylpex.
- Prije montaže provjeriti da li proizvod nema oštećenja ili mana. Mana na zidu se može provjeriti do 2 stavljena komada obloge.
- Pravilno zalijepljena obloga dobiva svoju otpornost nakon 7 dana od dana montaže.

Jamstvo obuhvaća:

- Vodootpornost materijala.
- Nепropusnost materijala.
- Boju materijala uslijed djelovanja sunčevih zraka.

Jamstvo ne obuhvaća:

- Višu silu.
- Normalnog istrošenja predmeta jamstva.
- Šteta nastalih uslijed pogreška kupca, kao što su uporaba kemijskih sredstava, deterženata i jakih tvari za čišćenje obloge.

Način održavanja obloge:

- Obloga se može brisati vlažnom (ne mokrom) krpom od mikrofibre bez teksture.
- Za čišćenje zidnih obloga ne treba koristiti kemijska sredstva, kao i kućna sredstva za čišćenje (ocet, soda bikarbona).

RU ИНСТРУКЦИЯ ПО ПОКЛЕЙКЕ ВИНИЛОВЫХ ОБОЕВ PINO, LANA, TELA.

Установка виниловой пленки должна быть выполнена профессионалом с использованием специализированных инструментов, таких как обивочный нож, шпатель и валик или кисть для нанесения клея и грунтовки.

ПОДГОТОВКА

Поверхность стены

Основание должно быть сухим, чистым, без пыли, идеально гладким и прочным. Поверхность стены не должна рассыпаться. Если основание рассыпается, необходимо удалить нестабильные участки и заполнить пустоты шпаклевкой. В случае окрашенной стены, ее следует тщательно вымыть обезжиривающим средством. Температура в помещении не должна быть ниже 10°C.

- Обои не прячут неровности стены, часто подчеркивают их.

Грунтовка

Поверхность стены требуется обильно обработать: грунтовкой Vinylpex. Грунтовать необходимо все виды стен: гипсокартон, штукатурка, стяжка, окрашенные стены. В случае светлых обоев

рекомендуется побелить стену по схеме грунтовка – краска – грунтовка. После грунтования стены рекомендуется обработать наждачной бумагой.

Клеи

Рекомендуется использовать клей Vinylpex, предназначенный для тяжелых обоев. Перед его использованием следует ознакомиться с инструкцией, размещенной на упаковке.

Общие принципы

Перед началом работы рекомендуется составить план наклеивания обоев. Не следует клеить на одной стене обои из разных партий. Если заказано несколько рулонов обоев, их необходимо разложить в порядке возрастания номеров! Номера рулонов указывают на предлагаемый порядок наклеивания. Новый рулон обоев следует начинать после израсходования предыдущего.

- Обои на светлой стене должны быть из одной партии.

Нарезка полотен

Полотна обоев следует нарезать с запасом 5-10 см от высоты стены. Нарезанные полотна необходимо пронумеровать карандашом в порядке их поклейки. Не использовать ручки, фломастеры и т.п. На стену нанести вертикальную линию, по которой будет наклеиваться первое полотно обоев.

- Перед порезкой обоев необходимо проверить соответствие цветов и рисунка, а также отсутствие дефектов.

ПОКЛЕЙКА ОБОЕВ

Наносите клей только на стену, а не на шпон! ВНИМАНИЕ! Рис. 1a относится к монтажу покрытия PINO. Ленты этого покрытия необходимо чередовать при установке. Поворот зависит от освещения, падающего на покрытие, и рекомендуется для темных цветов.

Поклейка внахлест

Для обоев требуется подгонка рисунка.

- Приклеить первое полотно обоев по ранее нанесенной вертикальной линии.
- Приклеить второе полотно, так, чтобы оно перекрывало первое полотно примерно на 5-10 см, и разгладить весь стык.
- Затем очень острым ножом выполнить вертикальный разрез от потолка до пола через оба листа обоев.
- Удалить со стены обрезанные части обоев, в том числе с нижнего полотна, и соединить края обоев встык.
- Излишки клея удалить влажной тканью или сухой губкой.

- Обои можно протирать влажной (не мокрой) тряпкой из микрофибры без структуры.

- В месте соединения полотен рекомендуется окрасить стену в цвет, близкий к цвету обоев.

Технические данные: см. этикетку продукта.

ГАРАНТИЯ

Техническая характеристика продукта именуемого в дальнейшем «предметом гарантии». Настенные покрытия (обои) складывающаяся из верхнего слоя винила, застрахованного специальной оболочкой и подкладки с полиэстера/хлопка. Устойчивы к спиртам и УФ-излучению. Водонепроницаемый, непромокаемый продукт.

Производитель: Przedsiębiorstwo Powlekania Tkanin Vinylpex Robiński Sp. J. Polska, 60-175 Poznań, ul. Hiacyntowa 39.

Общие условия гарантии качества

- Производитель заявляет, что материал, являющийся предметом данной гарантии, был изготовлен согласно принципам технических и правовых норм.
- Гарантийный срок составляет 24 месяца с момента покупки или подписания акта окончательной приемки без оговорок.

UK ІНСТРУКЦІЯ З НАКЛЕЮВАННЯ ВІНІЛОВИХ ШПАЛЕР PINO, LANA, TELA.

Монтаж вінілової плівки повинен бути виконаний професіоналом з використанням спеціальних інструментів, таких як обивний ніж, шпатель, а також валик або пензель для нанесення клею та грунтовки.

ПІДГОТОВКА

Поверхня стіни

Основа повинна бути сухою, чистою, без пилу, ідеально гладкою та міцною. Поверхня стіни не повинна обсіпатися. Якщо основа розсипається, потрібно видалити нестабільні ділянки та заповнити пустоти шпаклівкою. Фарбовану стіну необхідно ретельно вмити знежируючим засобом. Температура в приміщенні не повинна бути нижче 10°C.

- Шпалери не приховують нерівності стіни, а часто навпаки – підкреслюють їх.

Грунтовка

Поверхню стіни потрібно ретельно обробити: грунтовкою Vinylpex. Грунтувати необхідно всі видистіні: гіпсокартон, штукатурку, машинну стяжку,

пофарбовані стіни. Для світлих шпалер рекомендується побілити стіну за схемою грунтовка – фарба – грунтовка. Після грунтування стіни рекомендується перетерти наждачним папером.

Клеї

Рекомендується використовувати клей Vinylpex, призначений для важких шпалер. Перед його використанням слід ознайомитися з інструкцією на упаковці.

Загальні правила

Перед початком роботи рекомендується скласти план наклеювання шпалер. Не можна на одну стіну наклеювати шпалери з різних партій. Якщо замовлено кілька рулонів шпалер, їх необхідно розкласти в порядку зростання номерів! Номери рулонів вказують на пропонований порядок наклеювання. Новий рулон шпалер слід починати після використання попереднього.

- На світлій стіні шпалери повинні бути з однієї партії.

Нарізка полотен

Полотна шпалер слід нарізати з запасом 5-10 см до висоти стіни. Нарізані полотна необхідно пронумерувати олівцем у порядку наклеювання. Для нанесення нумерації не використовувати ручки, фломастери тощо. На стіну нанести вертикальну лінію, по якій буде наклеюватися перше полотно.

- Перед порізкою шпалер необхідно перевірити відповідність кольорів і узору, а також відсутність дефектів.

НАКЛЕЮВАННЯ ШПАЛЕР

Клей потрібно наносити тільки на стіну, а не на шпалери! УВАГА! Рис. 1a стосується монтажу обробки PINO. Смужки цього покриття слід чергувати. Поворот залежить від світла, що потрапляє на обробку, і рекомендується для темних кольорів.

Наклеювання з перекриттям

У випадку шпалер потрібно підганяти малюнок.

- Приклеїти перше полотно по нанесеній раніше вертикальній лінії.
- Приклеїти друге полотно так, щоб воно перекривало перше полотно приблизно на 5-10 см, і розгладити стик.
- Потім дуже гострим ножом виконати вертикальний розріз від стелі до підлоги через обидва листи шпалер.
- Видалити зі стіни обрізані частини шпалер, зокрема, з нижнього полотна, і з'єднати краї шпалер встык.
- Надлишок клею усунути вологою ганчіркою або сухою губкою.

- Шпалери можна протирати вологою (не мокрою) ганчіркою з мікрофібри без структури.

- У місці з'єднання полотен рекомендується пофарбувати стіну в колір, близький до кольору шпалер.

Технічні дані: дивіться етикетку продукту.

ГАРАНТІЯ

Технічна характеристика продукту надалі "предмет гарантії". Вінілове покриття для стін – верхній шар вінілу на поліестри/бавовна основі, закріплений спеціальним покриттям. Стійкий до спиртів і УФ-випромінювання. Водонепроникний, непромокальний продукт.

Виробник: Przedsiębiorstwo Powlekania Tkanin Vinylpex Robiński Sp. J. Polska, 60-175 Poznań, ul. Hiacyntowa 39.

Загальні умови гарантії якості

- Виробник заявляє, що матеріал, який є предметом даної гарантії, розроблений та виготовлений з дотриманням принципів технічних та правових норм.
- Гарантійний термін складає 24 місяці з моменту придбання або підписання акта остаточного приймання без застережень.

- Шпалери для стін Vinylpex призначені для облицювання внутрішніх приміщень, і для цього вони повинні використовуватися.
- Наклеювання шпалер повинна виконувати авторизована спеціалізована компанія з використанням клею Vinylpex.
- Перед наклеюванням необхідно переконатися, що продукт не має дефектів. Дефект на стіні потрібно виявити після наклеювання перших двох полотен.
- Правильно наклеєні шпалери набувають стійкості через 7 днів після наклеювання.

Гарантія поширюється на:

- Водостійкість матеріалу.
- Непромокальність матеріалу.
- Зміну кольору матеріалу під впливом сонячних променів.

Гарантія не поширюється на:

- Форс-мажорні обставини
- Природний знос предмета гарантії.
- Пошкодження, що виникли з вини замовника, наприклад, внаслідок використання для чищення шпалер хімікатів, миючих засобів та ідких речовин.

Догляд за шпалерами:

- Шпалери слід протирати вологою (не мокрою) ганчіркою з мікрофібри без структури.
- Для чищення шпалер забороняється використовувати хімічні речовини або побутові миючі засоби (оцет, харчову соду).